

## Elektrický řetězový kladkostroj 66/04 AKH

- Nosnost od 250 do 5000 Kg
- Konstrukce kompaktní ocelová odolná proti nárazům
- Bezpečná manipulace s ochranou proti přetížení třecí spojkou
- Zátěžový řetěz RUD dle EN 818-7-T
- Nouzový STOP na tlačítkovém ovladači
- Dvě rychlosti pro zvedání a spouštění
- Ovládání pojezdu ručním řetězovým převodem
- Bezpečný posuv po přírubě „I“ „IPE“ „HEB“ „HEA“
- Extrémně tichý chod



66/04 AKH

### Základní parametry dle nosnosti:

Nosnost Kg	Počet řetězů	Rychlost zdvihu m / min	Výkon kW	Pracovní cyklus %	Proudové zatižení A	Model	FEM 9.511 ISO 4301	Tloušťka řetězu mm	Hmotnost	
									3m Kg	+1m zdvih Kg
250	1	16/4	0,68/0,18	40/25	1,6/1,1	AK 402	2m/M5	5 x 15	65	0,8
500	1	6	0,63	100	1,85	AK 405	2m/M5	5 x 15	65	0,8
500	1	9,4/2,3	0,75/0,18	40/25	2,4/1,1	AK 405	2m/M5	5 x 15	65	0,8
630	1	6	0,63	60	2,1	AK 406	18m/M3	5 x 15	65	0,8
630	1	9,4/2,3	1,0/0,25	25/15	2,6/1,4	AK 406	18m/M3	5 x 15	65	0,8
1 000	2	3	0,63	100	1,85	AK 410	2m/M5	5 x 15	75	1,4
1 000	2	4,5/1,1	0,75/0,18	40/25	2,4/1,1	AK 410	2m/M5	5 x 15	75	1,4
1 000	1	8,0/2,0	1,5/0,37	30/20	4,1/2,1	AK 610	2m/M5	7 x 21	100	1,3
1 250	2	4,5/1,1	1,0/0,25	25/15	2,6/1,4	AK 412	18m/M3	5 x 15	75	1,4
1 250	1	8,0/2,0	1,8/0,44	25/15	4,4/2,1	AK 612	18m/M3	7 x 21	100	1,3
1 600	1	8,0/2,0	2,1/0,55	40/40	4,6/2,1	AK 716	2m/M5	9 x 27	125	2,1
1 600	1	11,0/2,6	3,2/0,8	30/20	6,4/2,7	AK 716	2m/M5	9 x 27	130	2,1
2 000	2	4,0/1,0	1,5/0,37	30/20	4,1/2,0	AK 620	2m/M5	7 x 21	105	2,5
2 000	1	10,0/2,5	4,0/1,1	40/25	7,8/4,1	AK 820	2m/M5	11,3 x 31	130	3,1
2 500	2	4,0/1,0	1,8/0,44	25/15	4,4/2,1	AK 625	18m/M3	7 x 21	105	2,5
2 500	2	5,5/1,3	2,6/0,65	40/25	5,4/2,5	AK 725	2m/M5	9 x 27	130	3,9
2 500	1	8,0/2,0	4,0/1,1	40/25	10,0/6,0	AK 825	2m/M5	11,3 x 31	130	3,1
3 200	2	4,0/1,0	2,1/0,55	40/40	6,2/3,3	AK 732	2m/M5	9 x 27	130	3,9
3 200	2	5,0/1,25	4,0/1,1	40/25	6,2/3,3	AK 832	2m/M5	11,3 x 31	135	5,6
4 000	2	5,0/1,25	3,2/0,75	40/25	7,8/4,1	AK 840	2m/M5	11,3 x 31	135	5,6
5 000	2	4,0/1,0	4,0/1,1	40/25	10,0/6,0	AK 850	2m/M5	11,3 x 31	135	5,6

### Základní rozměry:

Model	Počet řetězů	Síla řetězu mm	Hlavní rozměry										
			A	A1	B1	B2	B3	C	C1	D	H	M	M1
AK 405 AK 406	1	5x15	290	235	225	330	11	40	465	40	400	23	17
AK 410 AK 412	2	5x15	290	210	225	330	11	40	465	40	460	29	22
AK 610 AK 612	1	7x21	320	260	265	390	15	80	560	55	540	29	22
AK 716	1	9x27	365	300	312	430	15	75	635	55	620	39	29
AK 620 AK 625	2	7x21	320	225	265	390	15	80	560	55	640	39	29
AK 820	1	11,3x31	365	307	312	430	20	70	630	55	590	32	38
AK 725 AK 732	2	9x27	365	256	312	430	20	70	635	55	710	48	36
AK 825	1	11,3x31	365	307	312	430	20	70	630	55	590	32	38
AK 832 AK 850	2	11,3x31	365	256	312	430	20	70	630	55	690	38	45

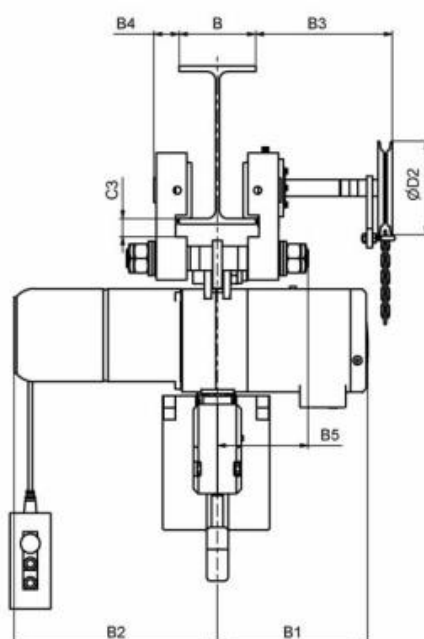
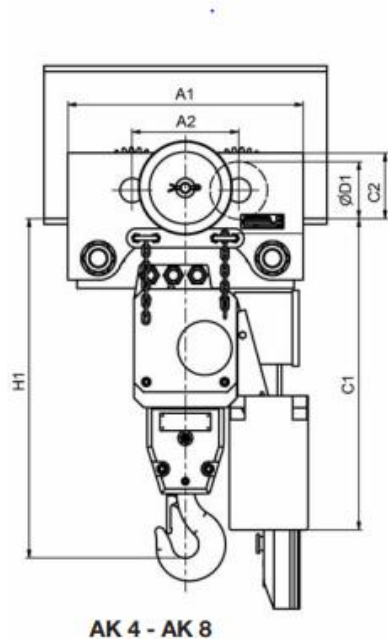

AKR  
AKH